

Leistung

Kipplast – gerade – Löffel	1392 kg
Kipplast – gerade – Gabeln	945 kg
Kipplast – gerade – ausgefahren – Löffel	805 kg
Kipplast – gerade – ausgefahren – Gabeln	601 kg
Kipplast – knickgelenkt – Löffel	1109 kg
Kipplast – knickgelenkt – Gabeln	759 kg
Kipplast – knickgelenkt – ausgefahren – Löffel	645 kg
Kipplast – knickgelenkt – ausgefahren – Gabeln	479 kg
Fahrbare Nutzlast – gerade – Löffel	696 kg
Fahrbare Nutzlast – gerade – Gabeln	473 kg
Fahrbare Nutzlast – gerade – ausgefahren – Löffel	403 kg
Fahrbare Nutzlast – gerade – ausgefahren – Gabeln	301 kg
Fahrbare Nutzlast – knickgelenkt – Löffel	554 kg
Fahrbare Nutzlast – knickgelenkt – Gabeln	380 kg
Fahrbare Nutzlast – knickgelenkt – ausgefahren – Löffel	323 kg
Fahrbare Nutzlast – knickgelenkt – ausgefahren – Gabeln	239 kg
Hubkraft	1085 kg
Ausbrechkraft – Ausleger	1141 kg

Motor

Fabrikat / Modell	KUBOTA / D1305-E4B-BC-1
Kraftstoff	DIESEL
Kühlung	53% PROPYLENE GLYCOL / 47% WATER MIXTURE
Leistung bei 2600 U/min (ISO 14396)	18.2 kW
Drehmoment bei 1700 U/min (ISO 14396)	81.3 Nm
Zylinderanzahl	3 IN-LINE
Hubraum	1 cm ³

Gewicht

Betriebsgewicht	1903 kg
Transportgewicht	1731 kg

Hydrauliksystem

Systementlastung	20.0 MPa
Gerätepumpe	MOTORGETRIEBENER ZAHNRADTYP
Leistung Gerätepumpe	45.80 L/min
Hauptfilter	AUSWECHSELBAR 16(c) ≥ 75 ISO 4572, ANSCHRAUBBAR MIT O-RING, 0,34 MPa [50 psi] BYPASS
Tankentlüftungsfilter	NICHT AUSTAUSCHBAR 10 MIKRON, GEWINDEKAPPE
Steuerventil	MANUELL BETRIEBENER SERIENTYP (HUB- UND KIPPFUNCTIONEN) MIT SCHWIMMSTELLUNG BEI HUB ELEKTRO-HYDRAULISCH ANGESTEUERTE PARALLELKONSTRUKTION (AUX UND TELESKOPFUNCTIONEN)
Hydrauliköl	PREMIUM, VERSCHLEISSFEST, MEHRVISKOSES ÖL ISO V646, AUF MINERÖLBASIS

Füllmengen

Kühlsystem	5.70 L
Kraftstofftank	36.20 L
Motoröl	3.80 L
Hydraulik- und Hydrostatiksystem	20.80 L

Antriebssystem

Getriebe	Allradantrieb mit automatischen Fahrmodi, optionale Traktionsunterstützung
----------	-------------------------------------------------------------------------------

Elektrik

Lichtmaschine	90 A OFFENER RAHMREN MIT INTERNEM REGLER
Batterie	BCI-GRUPPE 26, 12 VOLT; 540 A KALTSTARTKAPAZITÄT AT 0 F (-18 C); 80 MINUTEN RESERVEKAPAZITÄT
Anlasser	12 V ZAHNRADTYP 2,0 kW [2,68 PS]
Zündung	AKTIVIERT STARTER UND INSTRUMENTIERUNG

Taktzeiten

Anhebzeit	2.6 s
Absenkzeit	2.2 s
Auskippszeit	1.4 s
Einkippzeit	1.8 s

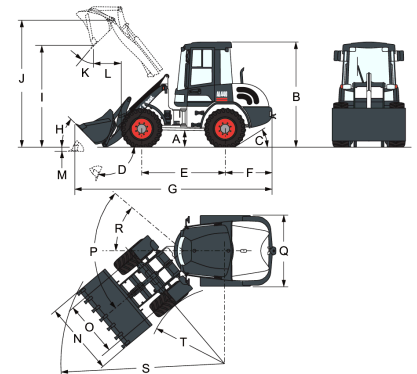
Abmessungen

(A)	1983.7 mm	(J)	23.0°
(B)	196.0 mm	(K)	2407.7 mm
(C)	1200.0 mm	(L)	931.5 mm
(D)	3109.0 mm	(M)	1270.0 mm
(F)	19.5 mm	(O)	1180.7 mm
(G)	2136.4 mm	(P)	43.0°
(H)	30.0°	(Q)	40.0°
(I)	3107.1 mm		